

# Gitterklapp-/Brennholzkarre / Stabilität! Alle Sondergrößen möglich! Keine Selbstmontage!

Alle Karren fest verschweißt! Nichts wackelt - stattdessen

Stabilität! Alle Sondergrößen möglich! Keine Selbstmontage!

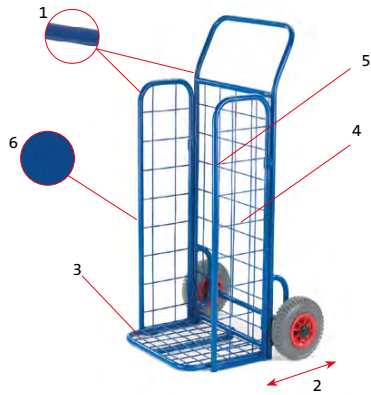

- 1 Stahlrohr  $\varnothing$  20 x 1,5 mm
- 2 Räder mit blaugrauer Luftbereifung
- 3 Schaufel aus Drahtgitter 50/50/4 mm hochklappbar.
- 4 Rückwand mit Drahtgitter 100/100/4 mm verkleidet.
- 5 Seitenwände mit Gitterverkleidung einklappbar
- 6 Pulverbeschichtung RAL 5010 enzianblau

### Produktinfo Gitterklappkarre mit Seitenwänden:

- für den Transport von losem Gut ideal geeignet
- durch aufklappbare Seitenflächen ist ein Herunterfallen von losem Gut nicht möglich
- sicherer Transport über Bordsteine und Stufen
- ob offen oder zusammengeklappt - immer frei stehend
- passt in jeden Kofferraum
- Tiefe bei geklappter Schaufel 360 mm



Gitterklappkarre

Artikel-Nr.	SCH22-1001
Schaufelbreite [mm]	450
Schaufeltiefe [mm]	340
Außenmaß [mm] BxT	520x600
Gesamthöhe [mm]	1100
Griffhöhe [mm]	1100
Tragkraft [kg]	150
Radmaterial	Luft
Rad $\varnothing$ [mm]	230x65
Eigengewicht [kg]	11
Preis [€]	224,-



### Produktinfo Brennholzkarre:

- für den Transport von Kaminholz ideal geeignet
- für Holzscheitelängen von 250-600 mm geeignet
- in fest angeschweißten U-Bügeln können Holzscheite bis auf eine Höhe von 840 mm gestapelt werden
- sicherer Transport über Bordsteine und Stufen
- auch zum Transport von Pellets-Säcken geeignet
- 3er-Stern mit Vollgummirädern  $\varnothing$  160x40 mm und Lufträder  $\varnothing$  260x85 mm
- mit wenigen Handgriffen lassen sich die Räder austauschen



Brennholztransportkarre

Artikel-Nr.	BR22-1002
Schaufelbreite [mm]	400
Schaufeltiefe [mm]	370
Außenmaß [mm] BxH	600x800
Gesamthöhe [mm]	1200
Griffhöhe [mm]	1200
Tragkraft [kg]	250
Radmaterial	Luft/Vollgummi
Rad $\varnothing$ [mm]	260x85/160x40
Eigengewicht [kg]	21
Preis [€]	390,-

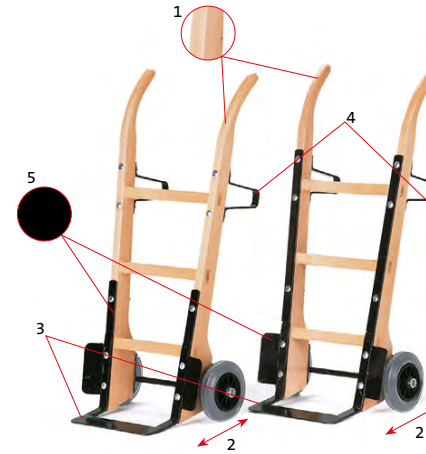
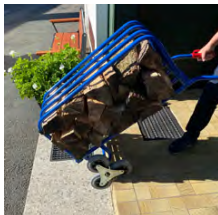

- 1 Holzgestell aus Buchenholz, lackiert
- 2 Räder wahlweise mit blaugrauer Luft- oder Vollgummibereifung
- 3 Schaufel aus Stahlblech t=3 mm bzw. konischem Rilleneisen 44 x 9,2 mm
- 4 Stützen aus Flachstahl
- 5 Pulverbeschichtung RAL 9005 tiefschwarz

### Produktinfo Holz-Sackkarren:

Gestell aus Buchenholz mit dampfbogenen Holmen, angeschraubten Flachstahlbeschlägen und Stahlachsen. Die Schaufeln sind vorne spitz zulaufend angeschrägt. Die Holzgestelle sind mit Kunstharzlack naturlackiert, die Metallteile pulverbeschichtet.

### Fakultativ: Unplattbare Ausstattung bei Luftbereifung!

Bei Radausstattung "Luftbereifung" auf pannensichere Räder aus geschäumtem Polyurethan wechseln.

- nie mehr Schlauch wechseln
- guter Fahrkomfort
- Tragkraft pro Karre dann max. 250 kg (Für Sackkarre -100- nicht lieferbar)

Artikel-Nr.: 01-GPO/260  
Mehrpreis: 35,- €



Holzackkarre -100-

Artikel-Nr.	23-1001
Schaufelbreite [mm]	400
Schaufeltiefe [mm]	100
Außenmaß [mm] BxT	450x380
Gesamthöhe [mm]	1030
Griffhöhe [mm]	1030
Tragkraft [kg]	200
Radmaterial	Vollgummi
Rad $\varnothing$ [mm]	200x50
Eigengewicht [kg]	10
Preis [€]	238,-



Holzackkarre -120-

Artikel-Nr.	23-1201	23-1202
Schaufelbreite [mm]	370	370
Schaufeltiefe [mm]	140	140
Außenmaß [mm] BxT	620x540	620x540
Gesamthöhe [mm]	1150	1150
Griffhöhe [mm]	1150	1150
Tragkraft [kg]	250	250
Radmaterial	Vollgummi	Luft
Rad $\varnothing$ [mm]	250x60	260x85
Eigengewicht [kg]	17	14
Preis [€]	299,-	299,-



Holzackkarre -121-

Artikel-Nr.	23-1211	23-1212
Schaufelbreite [mm]	370	370
Schaufeltiefe [mm]	140	140
Außenmaß [mm] BxT	620x540	620x540
Gesamthöhe [mm]	1150	1150
Griffhöhe [mm]	1150	1150
Tragkraft [kg]	250	250
Radmaterial	Vollgummi	Luft
Rad $\varnothing$ [mm]	250x60	260x85
Eigengewicht [kg]	18,5	15,5
Preis [€]	335,-	335,-

### 4 Ausführungen lieferbar:

- mit Schaufelblech und Holzsprossen
- mit Flachstahlschaufel, Flachstahlbeschlag halbhoch und Holzsprossen
- mit Flachstahlschaufel, Flachstahlbeschlag über gesamte Höhe und Holzsprossen
- mit Flachstahlschaufel, Flachstahlbeschlag über gesamte Höhe und Flachstahlkorpus



Holzackkarre -141-

Artikel-Nr.	23-1411	23-1412
Schaufelbreite [mm]	370	370
Schaufeltiefe [mm]	140	140
Außenmaß [mm] BxT	620x540	620x540
Gesamthöhe [mm]	1350	1350
Griffhöhe [mm]	1350	1350
Tragkraft [kg]	250	250
Radmaterial	Vollgummi	Luft
Rad $\varnothing$ [mm]	250x60	260x85
Eigengewicht [kg]	23,5	20,5
Preis [€]	363,-	363,-

Wer häufig mit Sackkarren schwere Lasten transportieren muss, wie z. B. Spediteure oder Personen in Warenlagern, möchte auf dieses besonders "gut in der Hand" liegende, altbewährte Transportmittel nicht verzichten.